

ESTUDIO DE COMPETITIVIDAD

# Una agenda común para crear más inversión y empleo en Argentina.

## Eliminar impuestos distorsivos para competir en una cancha nivelada.

DICIEMBRE 2024

PARTICIPARON



Asociación de Industrias Metalúrgicas de Rosario



## ESTUDIO

# Una agenda común para crear más inversión y empleo en Argentina.

Este estudio fue realizado con el aporte de las Cámaras que representan la industria metalúrgica: fabricantes de maquinaria agrícola, acoplados, tubos y perfiles, construcciones livianas de acero, línea blanca, electro y gasodomésticos, autopartes y envases de acero, principalmente. Estas industrias junto con la automotriz, nuclean más de 17.000 empresas, en su mayoría PyMEs, que generan 11.500 millones de dólares en exportaciones y más de 350.000 empleos directos.

La experiencia internacional muestra que no hay país desarrollado del mundo que no tenga una industria fuerte. La metalurgia podría sumar U\$D 7.400 millones por año a la economía y miles de empleos en la próxima década como aliado de sectores como el petróleo y gas, la energía renovable, la forestoindustria y la minería.

Para lograrlo es necesario que mejoren las condiciones de competitividad estructurales. Una macroeconomía ordenada es la base para devolverle competitividad a las empresas. Coincidimos con el trabajo del gobierno en esa dirección y valoramos el esfuerzo que todos los argentinos están haciendo en la transición hacia un nuevo régimen económico. Pero la macro es solo el principio. Se necesitan políticas micro, como el reciente anuncio de un proyecto de Ley de Promoción de Inversiones y Empleo para Pymes. La agenda que viene es la que nos permitirá generar un verdadero entorno competitivo: bajar la carga impositiva, el costo laboral no salarial, potenciar el financiamiento al sector privado y reducir los costos logísticos.

Trabajar primero en estos factores es clave para una secuencia de integración inteligente al mundo. Hoy los productos metalúrgicos en Argentina soportan una carga impositiva del 32% promedio sobre el precio en puerta de fábrica sin IVA, más del doble que Brasil y México. Además, un tercio de estos impuestos son distorsivos, es decir que se acumulan en la cadena de valor (débitos y créditos, Ingresos brutos, tasas municipales, sellos/otros).

Las principales economías del mundo están intensificando su estrategia de política industrial con incentivos y financiamiento al sector privado local e incorporando medidas de defensa comercial (dumpings, salvaguardas) especialmente contra China. En este escenario, competir en igualdad de condiciones es imprescindible para generar desarrollo a largo plazo.

Los industriales argentinos sabemos producir y competir pero necesitamos que las políticas públicas resuelvan los factores que las empresas no podemos controlar para poder seguir generando inversiones y empleo que ayuden a todos los argentinos a alcanzar su potencial.

PARTICIPARON





# El informe en 7 puntos

1

No hay país desarrollado del mundo que no tenga una industria fuerte. En el ecosistema industrial argentino, el sector metalúrgico ocupa un lugar fundamental: está integrado por 17.000 empresas, aporta el 5,6% del PBI, exporta 11.500 millones de dólares al año y genera 350.000 empleos.

2

El sector metalúrgico es un socio estratégico de cuatro grandes sectores que traccionarán el crecimiento de Argentina: el petróleo y el gas, la energía renovable, la forestoindustria y la minería. **La metalurgia podría sumar U\$D 7.400 millones por año a la economía y miles de empleos en la próxima década como aliado de esos sectores.**

3

Argentina se encuentra en las peores posiciones en los ranking mundiales de competitividad. Esto se explica principalmente por **5 factores**: la inestabilidad macroeconómica, la carga impositiva, el costo laboral no salarial, la falta de financiamiento al sector privado y los costos logísticos. **Trabajar primero en estos factores es clave para una secuencia de integración inteligente al mundo.**

4

Los **productos metalúrgicos** en Argentina **soportan en promedio una carga impositiva del 32% sobre el precio en puerta de fábrica (sin IVA), más del doble que Brasil y México.**

5

Un tercio de estos impuestos son **distorsivos**, es decir que se acumulan en la cadena de valor y que son prácticamente inexistentes en países comparables (débitos y créditos, Ingresos brutos, tasas municipales, sellos/otros).

6

Las principales economías del mundo están intensificando su estrategia de **política industrial** con incentivos, promoción y financiamiento a la vez que incorporan medidas de **defensa comercial** (dumpings, salvaguardas). De estas medidas, **un 40% están relacionadas con actividades metalúrgicas, principalmente contra el comercio desleal de China.**

7

**Los industriales argentinos sabemos producir y competir pero necesitamos que las políticas públicas resuelvan los factores que las empresas no podemos controlar.**

# Desarrollo económico e industria competitiva van de la mano

¿Industria o recursos naturales? ¿Exportación o mercado interno? ¿Sustituir importaciones o integrarnos al mundo? Estas son preguntas clásicas del debate sobre el desarrollo económico argentino, pero quizás estamos viendo el tablero al revés: no se trata de elegir entre extremos, sino de entender cómo se conectan todas estas piezas.

La experiencia global nos muestra que no hay país desarrollado sin una industria fuerte, y Argentina no es la excepción. En este ecosistema, el sector metalúrgico ocupa un rol central.

## El sector metalúrgico representa:



**17.000**

EMPRESAS  
(en su mayoría pymes)



**11.500** Millones USD

EN EXPORTACIONES



**+350.000**

EMPLEOS DIRECTOS



**5,6%**

DEL PBI

El sector metalúrgico es un socio estratégico de cuatro grandes industrias que traccionarán el crecimiento de Argentina: el petróleo y gas, la energía renovable, la forestoindustria y la minería. Estas pueden apalancarse en una industria capaz de generar miles de empleos y millones de dólares en exportaciones, en la próxima década.

	<b>Petróleo y Gas</b>	<b>Minería</b>	<b>Energías renovables</b>	<b>Foresto Industria</b>
<b>Inversión acumulada 10 años</b>	Potencial: USD 80.000 Millones	Potencial: USD 30.000 Millones	Potencial: USD 12.000 Millones	Potencial: USD 7.000 Millones
<b>Ventas anuales</b>	USD 40.000 Millones	USD 16.000 Millones		USD 10.000 Millones
<b>Participación de bienes metalúrgicos s/ inversión (excl. obra civil) y ventas/año</b>	10%	8%	56%	8%



MERCADO POTENCIAL ACTIVIDAD METALÚRGICA  
**USD 7.400 Millones adicionales / Año (superior al 1% del PBI)**

# Competitivos dentro de la fábrica, pero cargando una mochila de impuestos.

El crecimiento y la competitividad de nuestra industria están siendo afectados por una **presión impositiva desmesurada. De todos los desafíos, este es el más urgente.**

## Composición de la carga tributaria

sobre el precio de productos metalúrgicos (en la puerta de la fábrica, sin IVA)

			
Estructura Metálica	40%	18%	15%
Silos	34%	15%	19%
Remolque	33%	18%	17%
Acoplado	33%	21%	16%
Sembradora	33%	15%	19%
Secadora	33%	15%	18%
Rolo	32%	15%	16%
Auto/pickup*	33%	16%	15%
Embolsadora	31%	14%	17%
Extractor	31%	15%	17%
Termotanque	30%	13%	14%
Tolva	30%	14%	18%
Cocina	30%	13%	14%
Cabezal maicero	30%	14%	15%
Envase alimento	30%	17%	12%
Lavarropa	29%	15%	14%
Heladera	26%	12%	11%

**Producir en Argentina tiene una carga impositiva del 32%, el doble que Brasil y México.**

\*Fuente carga impositiva Argentina: ADEFA. Brasil y México: estimaciones propias.

**Argentina tiene una de las cargas tributarias más altas del mundo**, con una estructura impositiva compleja y más de 155 impuestos y tasas. Los productos metalúrgicos soportan, en promedio, **un 32% de impuestos sobre el precio del producto en puerta de fábrica (sin IVA)**, más del doble que en Brasil o México, lo que desincentiva la producción industrial.

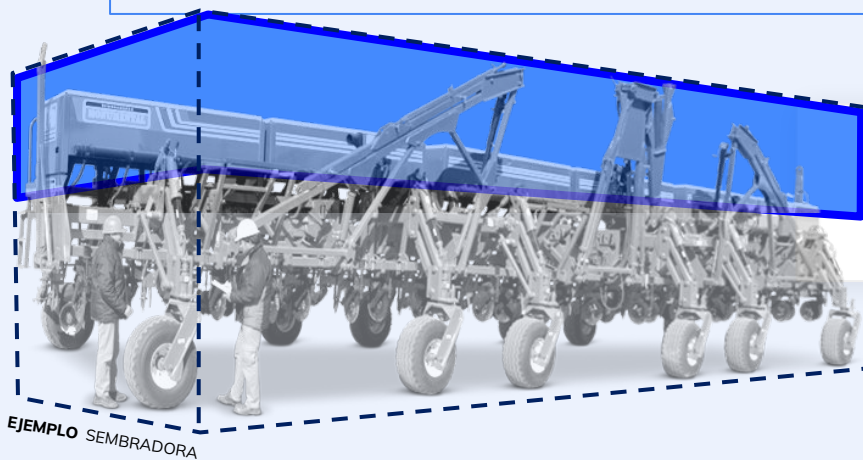

EJEMPLO SEMBRADORA

**DEL PRECIO EN PUERTA DE FÁBRICA DE DE UNA SEMBRADORA ARGENTINA, EL 33% SON IMPUESTOS**



  
**BRASIL 15%**
  
**MÉXICO 19%**



En promedio, más de un tercio de la carga tributaria sobre la actividad metalúrgica son impuestos considerados “distorsivos”, debido a su menor incidencia en países comparables y su impacto acumulativo en la cadena de valor.

Participación de impuestos “distorsivos” sobre la carga impositiva total de la actividad metalúrgica - Argentina - Productos Seleccionados

● Impuestos distorsivos ● Otros impuestos

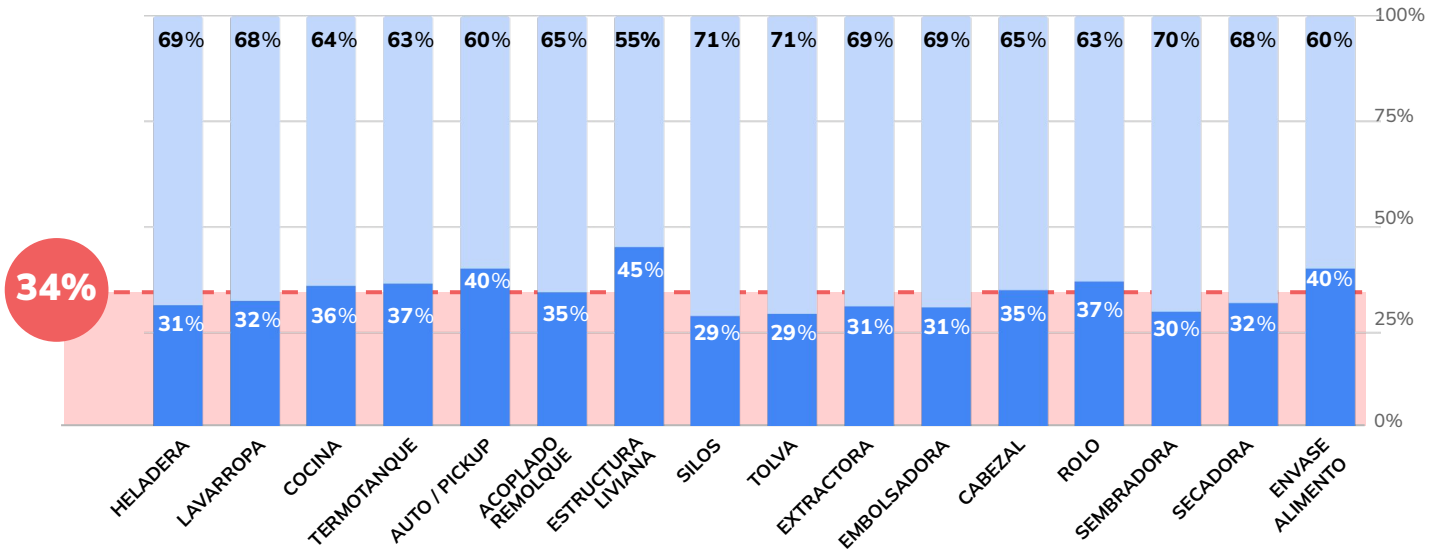

Se computan como Impuestos Distorsivos el Impuesto a Créditos y Débitos Bancarios, Ingresos Brutos, Impuesto a los Sellos/otros y Tasas Municipales.

Fuente: Elaboración propia en base a Cámaras Sectoriales, de ADIMRA, ADEFA, AFAC, ACARA y otras fuentes (INDEC, AFIP y MECON)

**EJEMPLO** ACOPLADO

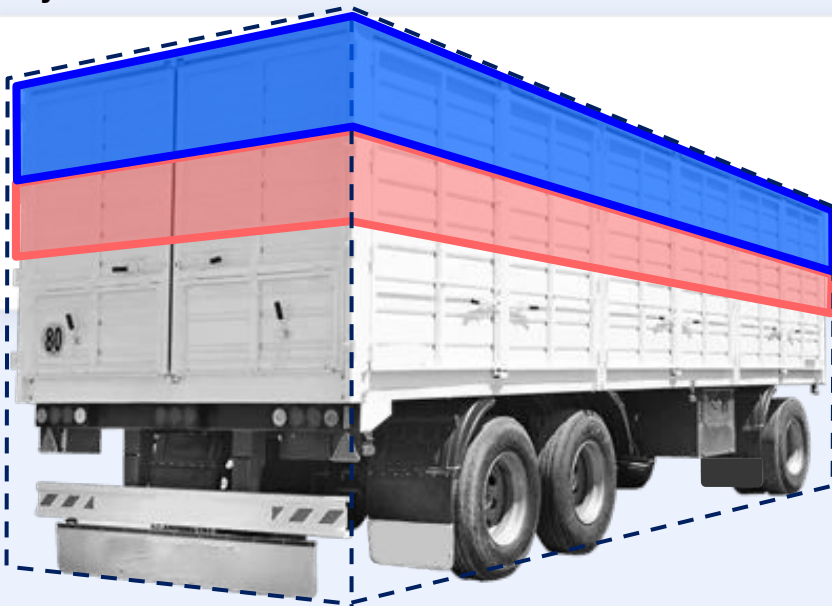

SOBRE EL PRECIO EN FÁBRICA DE UN ACOPLADO

**EL 33% SON IMPUESTOS**

de los cuales un tercio son distorsivos.

# Una macro normal y menos impuestos es el punto de partida, pero necesitamos una agenda de reformas de competitividad.

Además de la carga impositiva, la industria enfrenta otros desafíos como costos laborales no salariales, falta de crédito y costos logísticos, que le han quitado dinamismo a un sector privado que puertas adentro de la fábrica tiene calidad y procesos de nivel mundial.

Costo no salarial promedio del trabajo asalariado  
Como % del promedio de los salarios netos - Año 2024

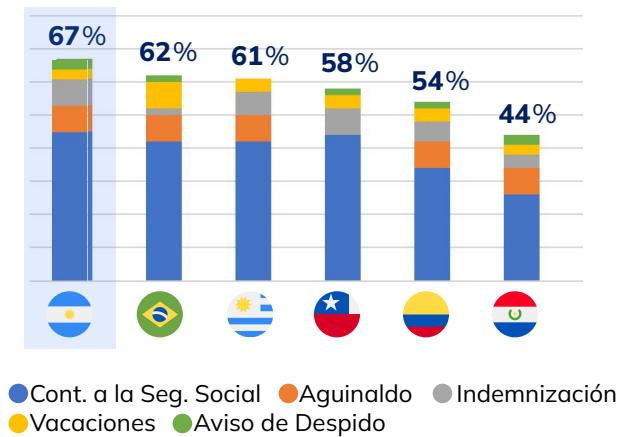

## 1 El costo laboral en Argentina es el 67% de la masa salarial.



A pesar de tener índices de siniestralidad similares, la litigiosidad laboral en Argentina es 10 a 20 veces superior al de países comparables (114 juicios/10.000 trabajadores vs. 9,5 en España y 5,8 en Chile)

Fuente: Elaboración propia en base a INVECO, BID, "Medición del Costo del Trabajo Asalariado en América Latina y el Caribe" (2017) y Public Holidays Global

## 2 El sector privado argentino tiene menos financiamiento que el resto del mundo.



Financiamiento al Sector Privado (% del PIB)

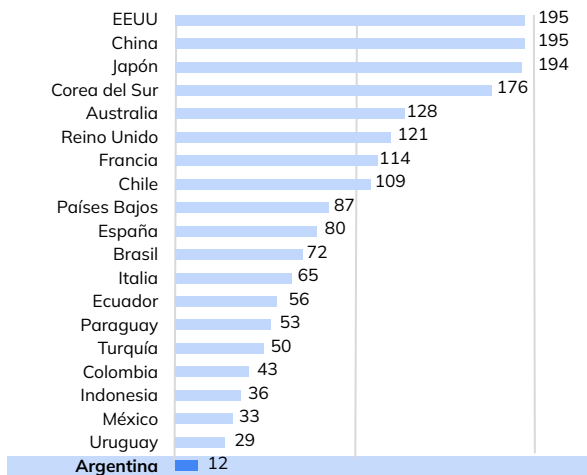

Fuente: Elaboración propia en base a Banco Mundial y WEF Global Competitiveness Index 4.0, Año 2020

## 3 Argentina está entre los países con peor desempeño logístico.

Índice de desempeño logístico Banco Mundial | Año 2023

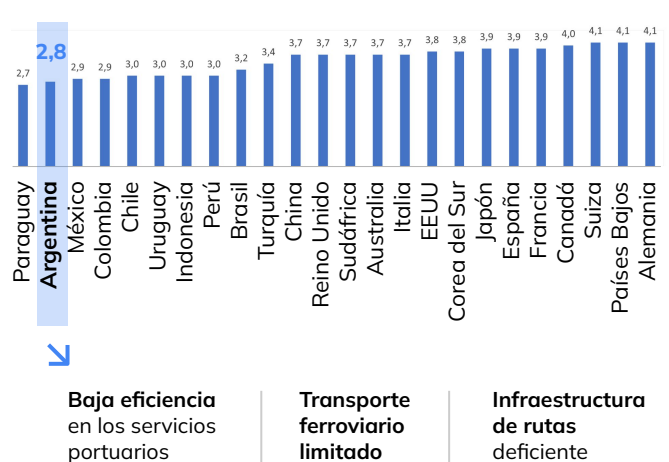

Fuente: Elaboración propia en base a Banco Mundial y WEF Global Competitiveness Index 4.0, Año 2020



# En el mundo los países apoyan a sus industrias locales y se defienden del comercio desleal.



Las principales economías del mundo están intensificando su estrategia de política industrial con incentivos, promoción y financiamiento al sector privado. **Hoy apostar por la industria local es una decisión geopolítica y estratégica.**

Medidas de política industrial con afectación al comercio  
En cantidad

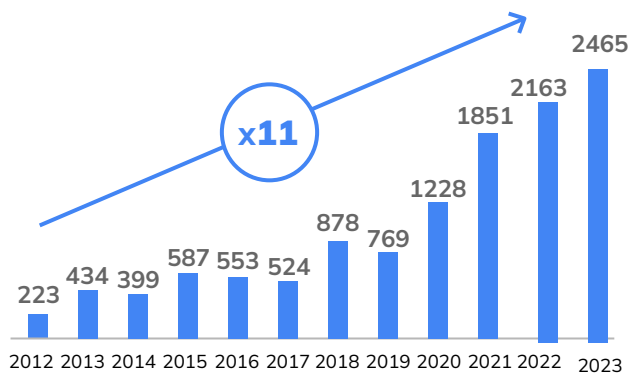

## Ejemplos de políticas de promoción industrial



**INFLATION REDUCTION ACT**  
**U\$S 739 MM** (2022-2031)



**Horizon Europe, Repower EU, Invest EU**  
**€ 345 MM** (2021-2027)



**NOVA INDUSTRIA BRASIL**  
**U\$D 60 MM** (2024-2026)



**RUMBO A UNA POLÍTICA INDUSTRIAL**  
**4 Ejes de Promoción**

## Medidas Antidumping aplicadas por origen: China vs. Resto de Países

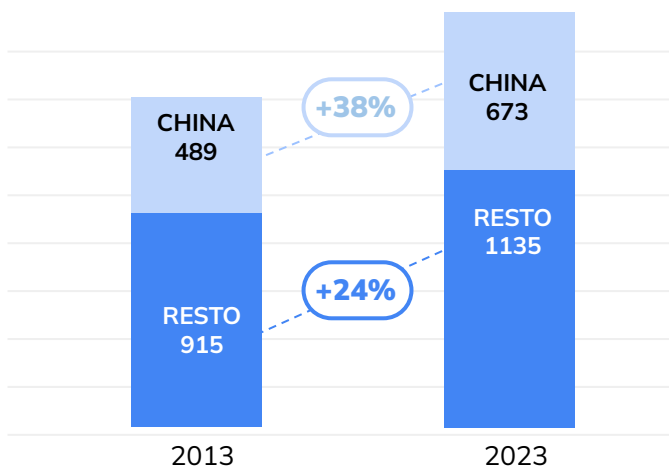

A su vez, la última década registra un incremento muy significativo en las medidas de defensa comercial (dumpings, salvaguardas) que aplican los países. De estas medidas, **un 40% están relacionadas con actividades metalúrgicas, principalmente contra el comercio desleal de China.**

Fuente: Fondo Monetario Internacional y Global Trade Alert





Argentina enfrenta un desafío complejo:



**Bajar el gasto público y reducir rápidamente la presión tributaria para no perder terreno en un contexto mundial** que está apostando por industrias locales más fuertes mientras busca protegerse de prácticas desleales.

**Queremos una industria competitiva y protagonista del desarrollo nacional.**

**Los industriales argentinos estamos trabajando puertas adentro en mejorar nuestra productividad, pero necesitamos que las políticas públicas resuelvan los factores que las empresas no podemos controlar.**

Coincidimos con la **agenda de normalización económica** que se está llevando a cabo, ya que consideramos una macroeconomía ordenada y estable como la base necesaria para devolverle competitividad estructural a nuestro país. Sin embargo, aunque la estabilidad macroeconómica es un primer paso necesario, no es suficiente. **Necesitamos acciones urgentes para reducir la presión impositiva** y reformas de competitividad para permitir que nuestras empresas puedan competir de igual a igual con el mundo.

Hemos identificado, sector por sector, **dónde está la mayor carga tributaria sobre la industria**, y este informe busca ser una guía para la acción. Es crucial el diálogo con el gobierno nacional, los gobiernos provinciales y municipales para ajustar la presión tributaria con la misma agilidad con la que buscamos integrarnos al mundo. **De lo contrario, corremos el riesgo de enfrentar un escenario de desindustrialización, con menos empresas y menos empleo.**

**Con una agenda común podemos lograr más inversión y empleo en Argentina.**



**ANEXO**

---

# Carga impositiva sobre el precio en puerta de fábrica

PRODUCTOS SELECCIONADOS (SIN IVA)

## ACOPLADO



## SE VA EN IMPUESTOS



**33%**

VS.



BRASIL  
**21%**



MÉXICO  
**16%**

## REMOLQUE

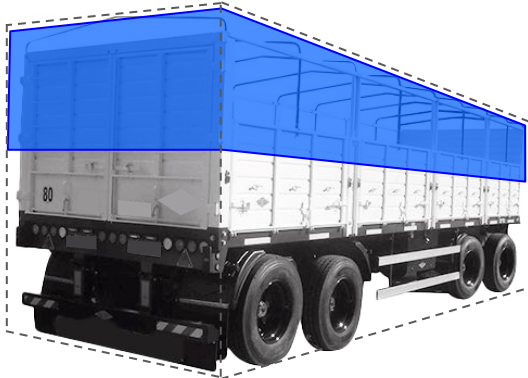

**33%**

VS.



BRASIL  
**18%**



MÉXICO  
**17%**

## AUTO/PICK UP

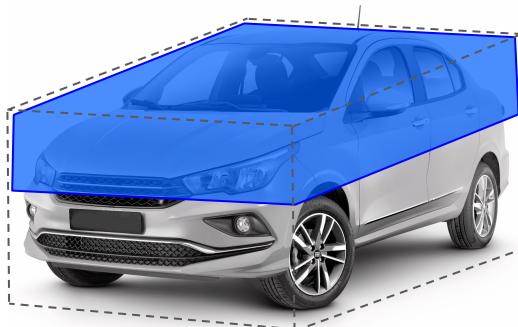

**33%**

VS.



BRASIL  
**16%**



MÉXICO  
**15%**



SE VA EN IMPUESTOS



HELADERA

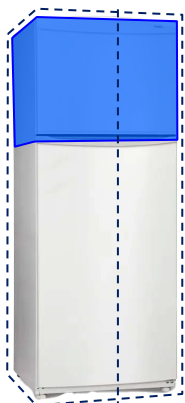

**26%**



BRASIL **12%**



MÉXICO **11%**

LAVARROPAS



**29%**



BRASIL **15%**



MÉXICO **14%**

COCINA

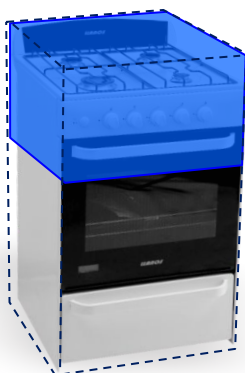

**30%**



BRASIL **13%**



MÉXICO **14%**

TERMOTANQUE

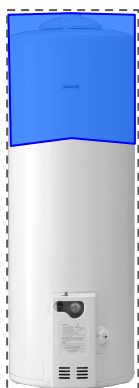

**30%**



BRASIL **13%**



MÉXICO **14%**

SEMBRADORA

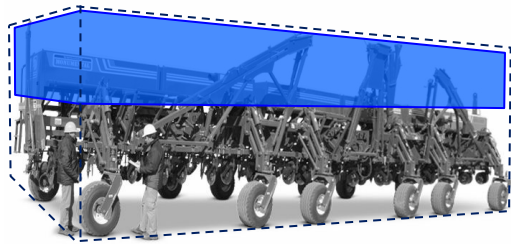

SE VA EN IMPUESTOS



**33%**



BRASIL **15%**



MÉXICO **19%**

CABEZAL

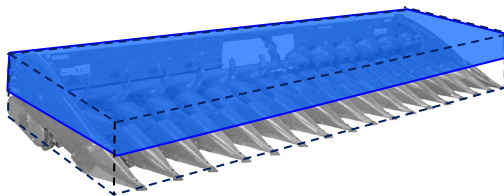

**30%**



BRASIL **14%**



MÉXICO **15%**

ROLO

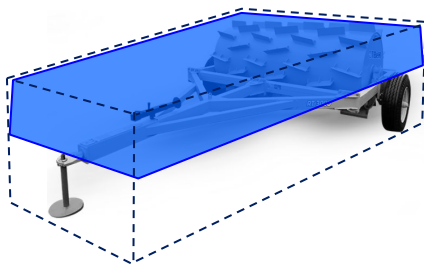

**32%**



BRASIL **15%**



MÉXICO **16%**

SECADORA

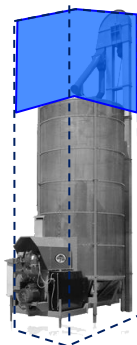

**33%**



BRASIL **15%**



MÉXICO **18%**

TOLVA

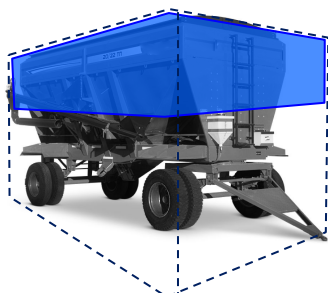

**30%**



BRASIL **14%**



MÉXICO **18%**

SILOS

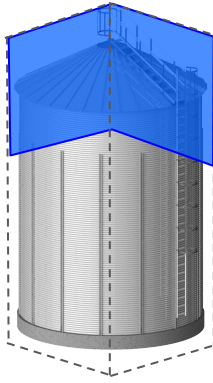

SE VA EN IMPUESTOS



**34%**

VS.



BRASIL **15%**



MÉXICO **19%**

ESTRUCTURA METÁLICA

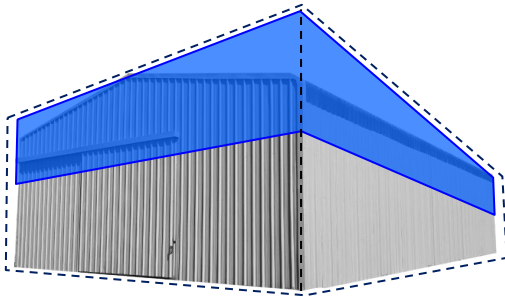

**40%**

VS.



BRASIL **18%**



MÉXICO **15%**

EXTRACTORA

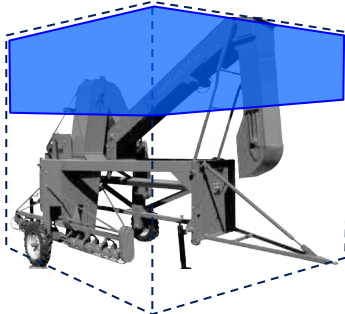

**31%**

VS.



BRASIL **15%**



MÉXICO **17%**

EMBOLSADORA

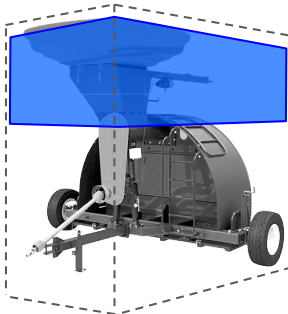

**32%**

VS.



BRASIL **14%**



MÉXICO **17%**

ENVASE ALIMENTO



**30%**

VS.



BRASIL **17%**



MÉXICO **12%**



INFORME

# Una agenda común para crear más inversión y empleo en Argentina

LEE EL INFORME COMPLETO →

PARTICIPARON



Asociación de Industriales Metalúrgicos de Rosario

